

PATENTLİ
TASARIM

Türkçe

Sabit Çıkış Basıncılı
Otomatik Eriyik Filtresi

DUO

DUO



DUO Sabit Çıkış Basıncı Otomatik Eriyik Filtresi

DUO çift elekli ve vida tahliyeli tasarımı ile sürekli olarak sabit çıkış basıncı, ve yüksek üretim kapasitesi garanti eder.

Vida tahliyesi ve geliştirilmiş sıyrıcı ile atıkların sürekli olarak tahliyesini sağlar ve minimum eriyik kaybıyla çalışır.

	DUO
Filtrasyon alanı [cm ²]	1750
Isı Bölgeleri	7
Maksimum Basınc [bar]	350
Maksimum Kapasite [kg/s] *	3000
Ağırlık [kg]	1800
Toplam Kurulu Güç [kW]	37
Filtrasyon Hassasiyeti [mik.]	60-2000

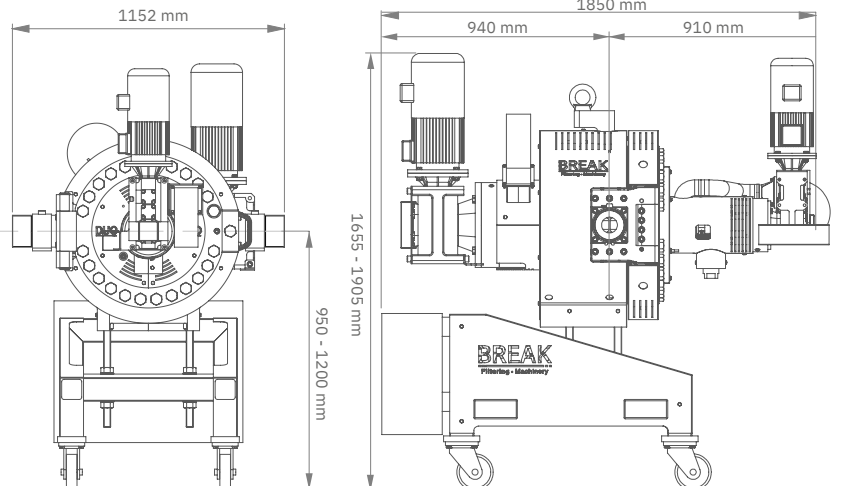

(*) Kapasite MFI değeri, filtrasyon hassasiyeti, ekstruder basıncı, atık oranı ve atık tipine göre farklılık gösterebilir.

Teknik Özellikler

■ Sürekli Filtrasyon

DUO sabit çıkış basıncı ile sürekli filtrasyonu garanti eder.

■ Bağımsız Tahliye Vidası

İki filtre yüzeyinden toplanan kirlenmeler bağımsız çalışan tek bir vida ile filtrasyon haznesi dışına sürekli olarak tahliye edilir. Vida hızı kirlilik oranına göre ayarlanabilir.



■ Filtre Değişimi

DUO filtre ve bıçakların kolay değişimi için özel tasarıma sahiptir.

■ Çift Elek

DUO 2 adet elek kullanır. Bu sayede filtre çapı küçük olmasına rağmen filtrasyon alanı büyüktür. Küçük çap ve büyük filtrasyon alanı ile yüksek kapasite ile çalışabilme sağlanmaktadır.

■ Esnek

Hızı ayarlanabilen tahliye vidası sayesinde yoğun kirli plastiklerde dahi discharge sorunsuz çalışmaya uygun esneklik.

■ Çok Yönlü

DUO birçok plastik türünü çalışmaya uygundur. Kağıt, tahta, alüminyum gibi kirlenmelerle kolaylıkla başa çıkabilir.

■ Güvenilir

DUO ve tüm parçaları, yüksek kaliteli alaşımlı çeliklerden üretilir ve aşınma önleyici işlemlere tabi tutulur. Yüksek basınç altında çalışmaya (350 bar) uygunluğu dayanıklılığı sayesinde.

■ Verimli Temizlik

Üzerinde toplam 6 adet sıyrıcı bıçak bulunan özel tasarımı sıyrıcı düşük dönüş hızında dahi mükemmel temizlik sağlamaktadır.

Özel tasarımı sayesinde kirlenmelerin filtre edilmiş plastik malzemeye karışması engellenmiştir.

Sürekli temizleme sayesinde elek ömrü klasik sistemlere göre daha uzundur.

■ Kirlilik Oranı

DUO yüksek kirli plastikleri çalışmaya uygundur. Kirlenici tipine bağlı olarak up to %15'e kadar kirli malzeme çalışabilir.

■ Lazer Filtre

Lazer elekler son teknoloji lazer delik delme sistemiyle delinir ve aşınmaya karşı işlemlere tabi tutulur. Konik delikler plastik akışını kolaylaştırır.

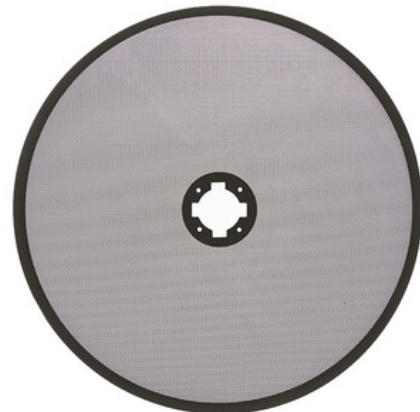

Ekonomik Avantajlar

■ Bütçe Dostu

Sürekli temizleme teknolojisi ile kirleticilerin elek yüzeyiyle teması minimum seviyeye indirilmiştir. Bu sayede elek ömrü uzatılmıştır.

■ Yüksek Verimli

Minimum eriyik kaybı ve sabit çıkış basıncı üretim kapasitesini arttırmaktadır.

■ Minimum Bakım İhtiyacı

Innovative design reduces cleaning and replacement times for filters and blades. The presence of the operator is reduced considerably.

Standard and special maintenance operations are simple, fast and can be carried out directly at the customer's production site.



■ Minimum Eriyik Kaybı

Tahliye vidası hızı invertör kontrollü motoru sayesinde sıyrıcıdan bağımsız olarak ayarlanmaktadır. Bu sayede tahliye hızı kirlilik yoğunluğuna göre ayarlanabilir ve eriyik kaybı minimum seviyede tutulur.

■ Uyarlanabilir

Sıyrıcı hızı da tahliye vidası gibi bağımsız olarak ayarlanmaktadır. Ayarlanabilir hız özellikleri sayesinde **DUO** işlenen plastiğe, kirlitici tipine ve kirlilik yoğunluğuna göre uyarlanır ve maksimum fayda sağlar.

Çalışma Prensipleri

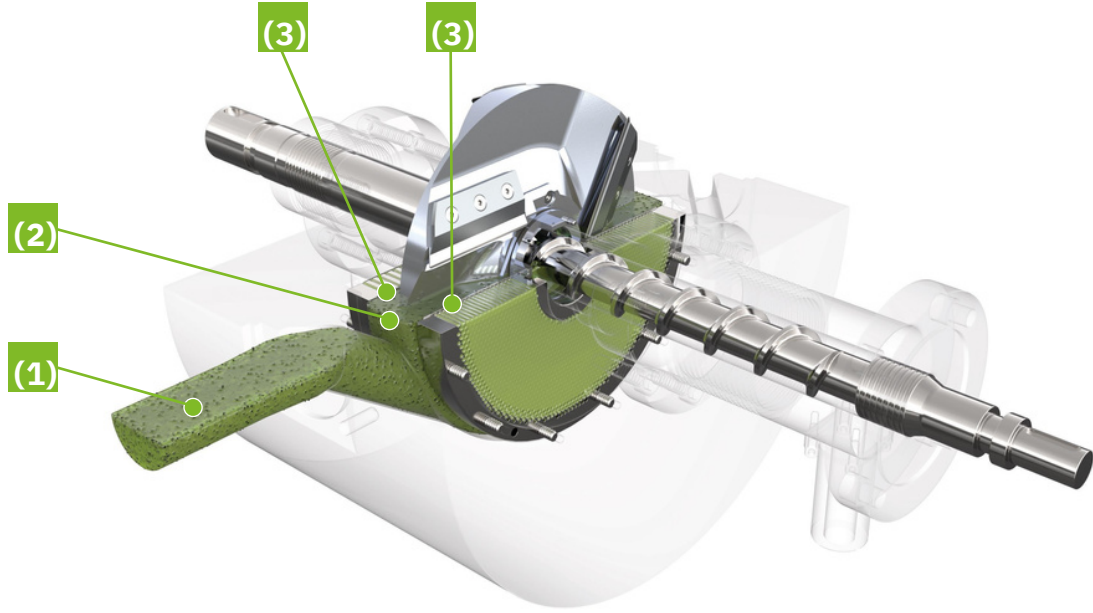

Eriyik plastik (1) ekstruder tarafından filtrasyon haznesine pompalanır (2) ve karşılıklı pozisyonlanmış 2 eleğin arasını doldurur. (3)

Kirleticiler sıyrıcının merkezine doğru toplanır ve merkezde bulunan tahliye vidası (6) kirleticileri filtrasyon haznesi dışına taşır.

Elekler arasında 6 bıçaklı sıyrıcı bulunmaktadır (4), ve sıyrıcı dönerek filtrelerin yüzeyindeki kirliliği sürekli olarak temizler.

2 adet elek tarafından filtre edilen plastik (7) çıkış kanalında birleşir (8) ve bir sonraki aşamaya devam eder.

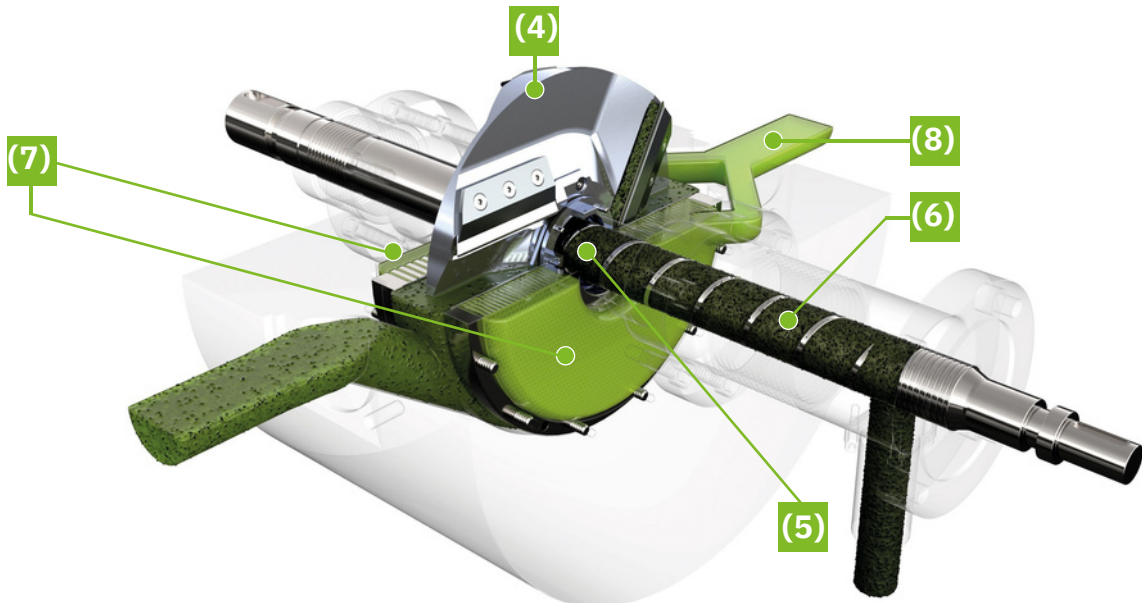

Otomatik Kapak Açma

DUO opsiyonel olarak otomatik kapak açma sistemi ile donatılabilir. Bu sayede bakım daha kolay ve daha hızlı yapılabilir.

Operation is activated via a single selector switch located on the front of the **DUO**.

Açma - kapama motor tahriklidir ve diđli yuvanın filtrasyon haznesinde dönmesiyle sağlanır.



Otomatik sistem sayesinde bakım zamanı kısaltılmıştır, cıvata sökme takma ihtiyacı olmaması sarf malzeme gereksinimini de azaltmaktadır.

